

情報の授業

アルゴリズムとプログラム



今度の授業(単元)の概要

1. プログラム構造とフローチャートの理解
2. Scratchを使用したプログラムの基本要素の組み込み
 - ・ 各自のペースで進めてください。

注意: プログラムを作る場合は、作り始めに「新規」又は「コピーの保存」を使って別のプログラムにしてください。

アルゴリズムは役に立つ

アルゴリズム = 問題解決や行動の手順

例: お昼のパンの選択

1. がっつり食べたい

そうならば 揚げ物系のパン

1.2 肉っぽいのがいいか

そうならば トンカツパン

そうでなければ コロッケサンド

そうでないなら スイーツ系のパン

1.3 油っこいのも平気

そうならば ツイスト

そうでないならば チョコタルト

フローチャートはアルゴリズムを視覚化する手法

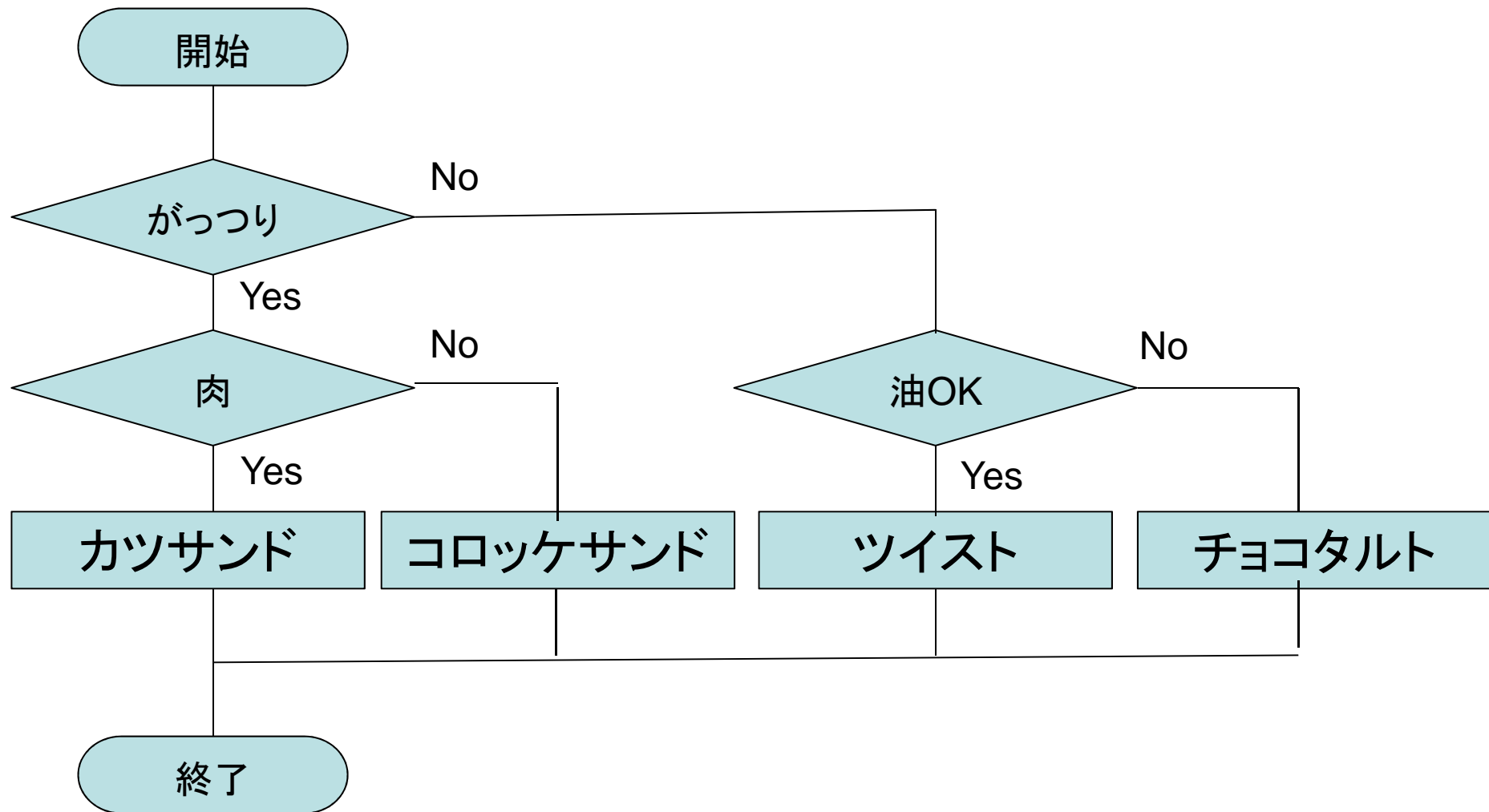

授業の進め方

・以下の作業を理解できた/作成できたを確認するチェックリストがあります。

◎スライドとサンプルプログラム

◎サーチプログラム

◎応用:素数プログラム

◎応用:並び替えのプログラム

チェックリストの使い方

| 内容 | スライド No | チェック | | | 備考* |
|--------------------------------|------------|------|-------|------|-----|
| | | (理解) | (打込み) | (開発) | |
| 変数と Scratch での利用 | 7 | | | | |
| Scratch での変数への入力 | 8 | | | | |
| プログラムの構造/フローチャート | 9 | | | | |
| 変数(X=X+1) | 10 | | | | |
| フローチャートと Scratch の対応 | 11-12 | | | | |
| 一番簡単な自動販売機 | 13-14 | | | | P/F |
| チャレンジ: 正三角形の判断 | 15 | | △ | | P |
| 単純な 1 から n の合計(配列/リストは使っていません) | 16 | | | | P/F |

- スライドNo. スライド内の番号
- 理解 : スライドの内容を見て自分なりにわかったらチェック
スタジオ内のプログラムの意味がわかったらチェック
- 打ち込み : スライドのプログラムを入力して動作確認
- 開発 : スライドの課題のプログラムを作ったらチェック

変数とScratchでの利用

理解・打込み



a と b の変数を作ってください。

普通の数学と演算記号が違います。

掛け算 *
割り算 /

Scratchでの変数への入力

理解・打ち込み

aとbの値を入力してから計算しています。

```
がクリックされたとき
  aの値は? と聞いて待つ
  a を 答え にする
  bの値は? と聞いて待つ
  b を 答え にする
  足し算(+) と 2 秒言う
  a + b と 3 秒言う
  引き算(-) と 2 秒言う
  a - b と 3 秒言う
  掛け算(x:*) と 2 秒言う
  a * b と 3 秒言う
  割り算(÷:/) と 2 秒言う
  a / b と 3 秒言う
```



変数とScratchでの利用

理解

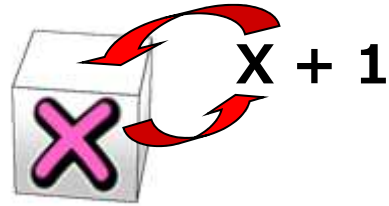

$$X = 1$$

Xと名前をつけた箱(変数)に1を入れる



$$X = X + 1$$

(X ← X + 1のイメージ)

初めにXの箱(変数)の中を取り出し+1する。計算結果をXの箱(変数)に入れなおす。

◎Scratchでの $X = X + 1$

次の二つは同じ意味



変数への代入は普通の数学の=とは違う意味なのでイメージを示してみました。



プログラムの構造/フローチャート

理解

逐次構造(直線型)

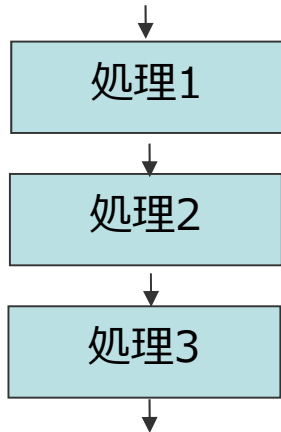

選択構造:分岐

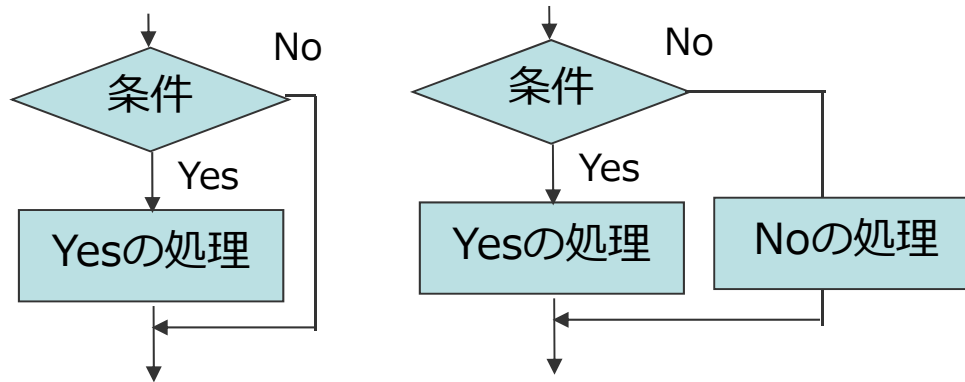

プログラムや人間の判断などのアルゴリズムは基本的に、逐次、選択:分岐、繰り返し(ループ)の組み合わせで表現できます。



繰り返し構造(ループ)

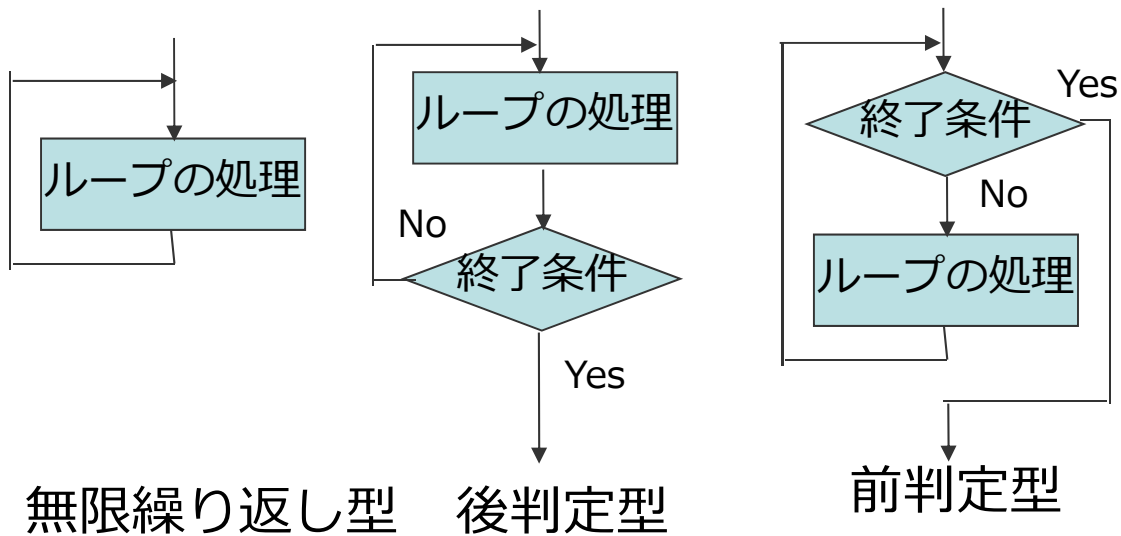

フローチャートとScratchの対応

理解

分岐

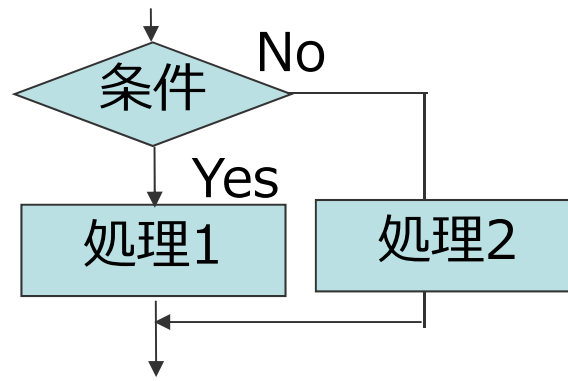
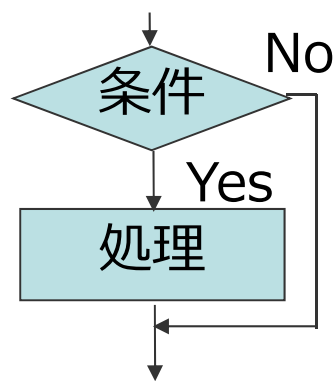

繰り返し:回数指定

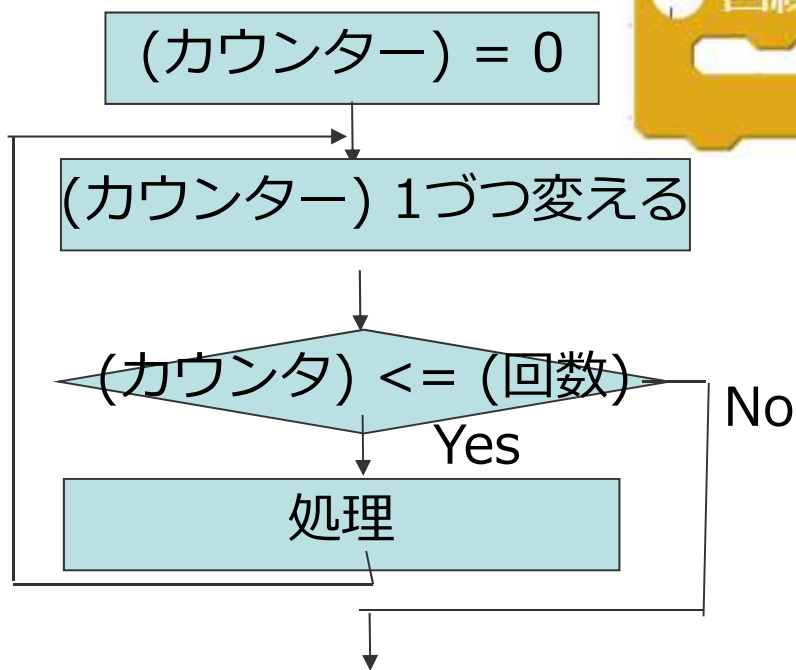

繰り返し:終了条件指定

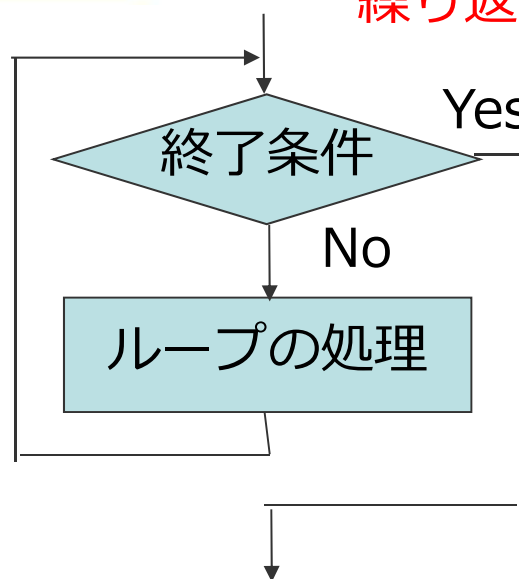

補足: フローチャートとScratchの対応

理解

繰り返し:回数指定

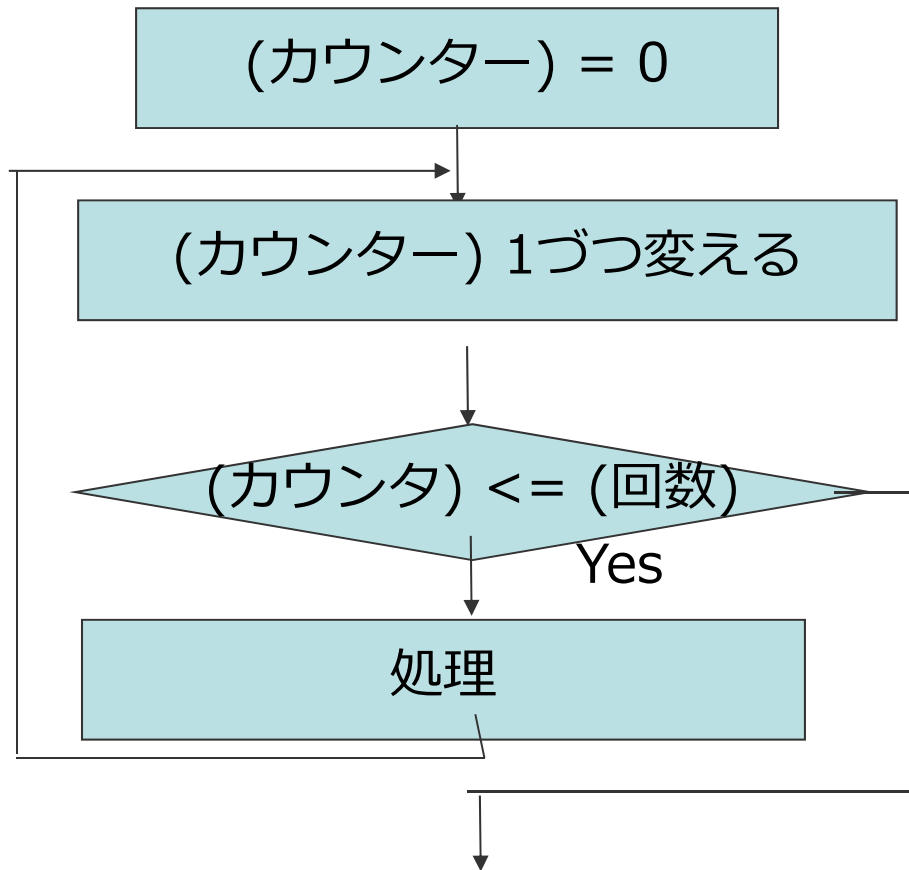

No

Scratchでは(カウンター)はシステムが使い見えません。カウンターも変数です。

チャレンジ: 合格の判断

aの変数に値を入力し
aが70未満だったら**不合格**
それ以外だったら**合格**
とネコに言わせてみよう。

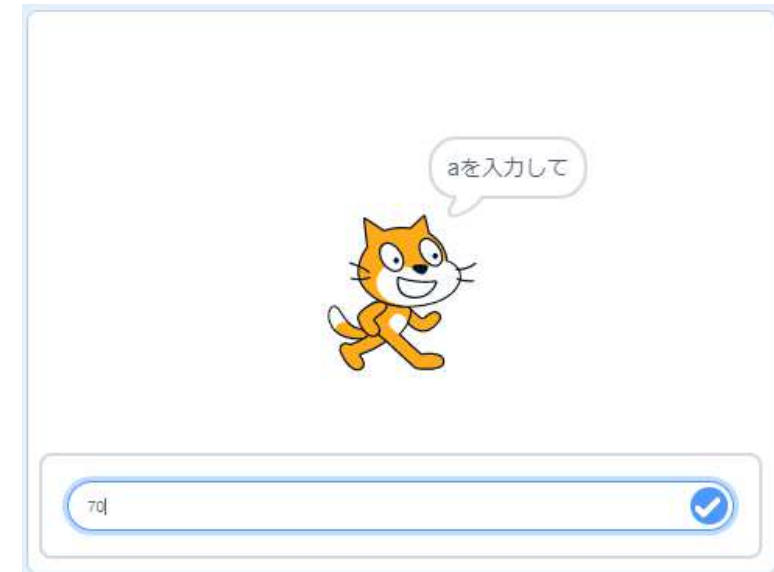

一番簡単な自動販売機



簡単な仕組みの自動販売機

- ・ 100円玉を1枚だけ入れられる
- ・ 商品は1つだけ
- ・ 商品切れランプは無し
- ・ お金返却ボタンは無し
- ・ つり銭切れランプは無し
- ・ お金を入れて一定時間たったら自動的にお金返却は無し



まず、始めの一番簡単な自動販売機について考えてみましょう。お金を入れることと製品のボタンを押すことしかできません。

このプログラムの動作をフローチャートとサンプルプログラムを次スライドに示します。

自動販売機01」

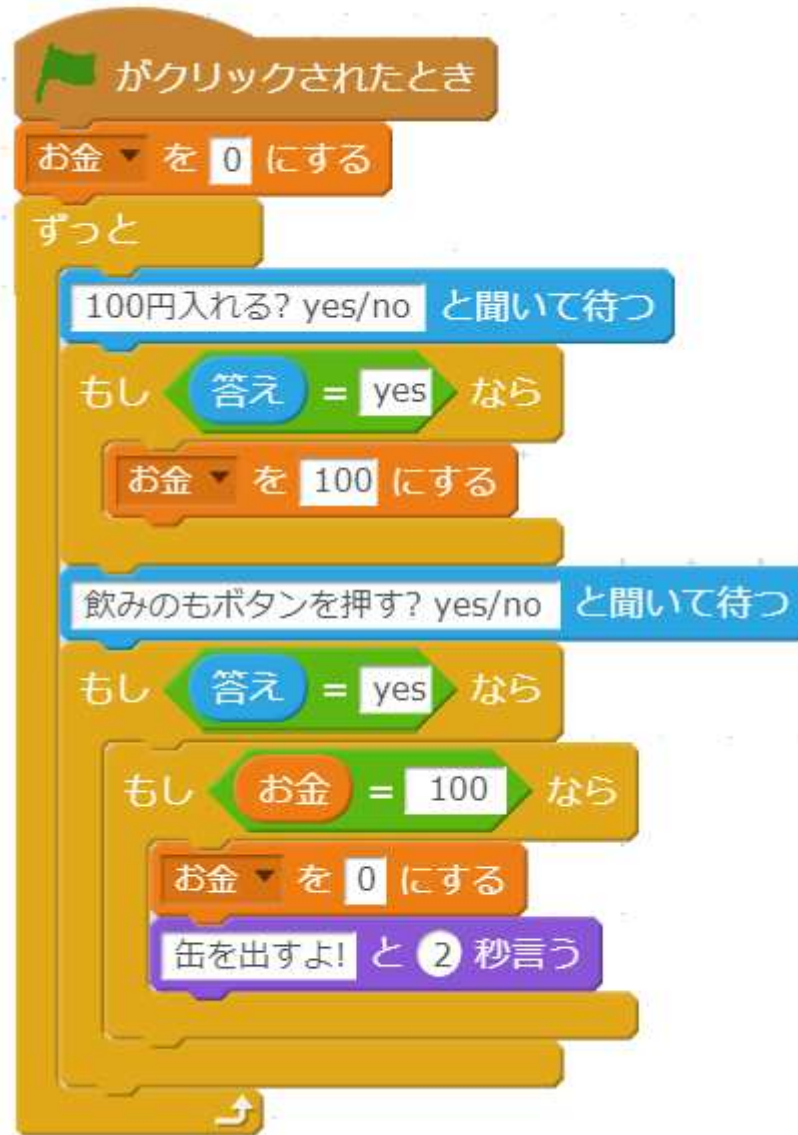
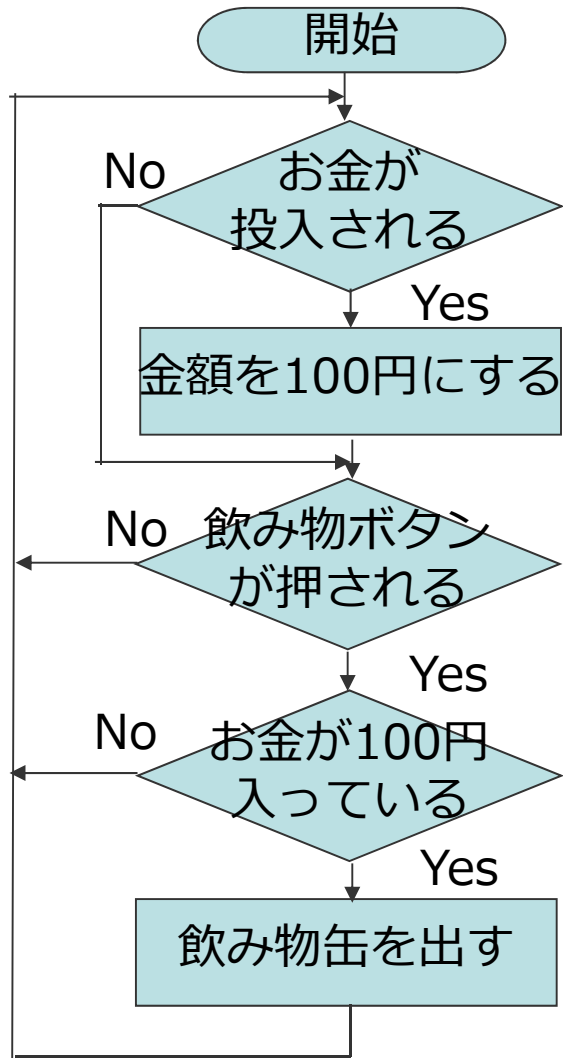

チャレンジ: 正三角形の判断

a, b, cの3個の三辺の値を入力して、すべての値が同じ場合に、「正三角形」、そうでない場合は「正三角形じゃない」と表示するプログラムを作ってみよう。

フローチャートは作っても、作らなくてもいいです。

- ・ a, b, cは1以上の数を入力する前提で作っていいです。



1からnを言う

1から10までの数を言うプログラムです

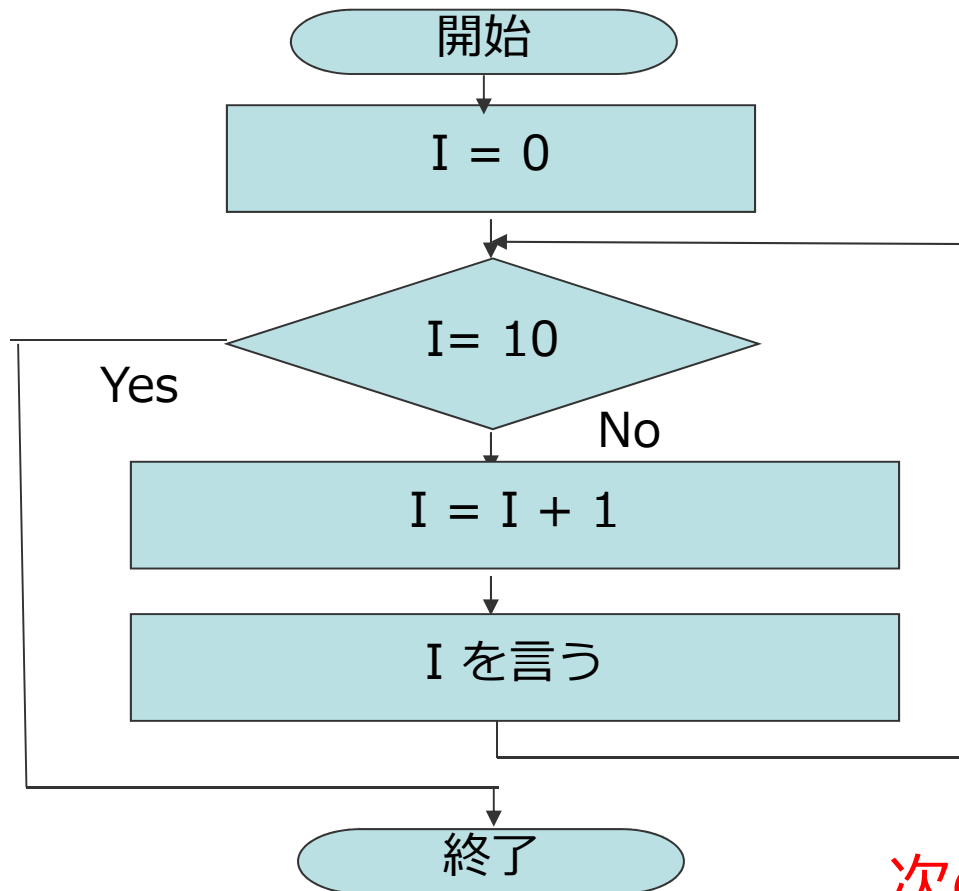

次のスライド
(スライド18)を先に見て



「1からnを言う」のイメージ

1から10までの数を言うプログラムです



←変数I(アイ)のイメージ

ただし、このフロー
チャートは →
のような動作をしています。
カチカチしてみましょう



$$I = I + 1$$

これがIをカチカチしてい
るところ。

カウンターが10になったら
終了。

単純な1からnの合計

開発

1から10までの合計を計算するプログラムを作ってください
最期にネコに合計を言わせてね。

次のスライド
(スライド20)を
先に見て

重要なヒント
プログラムは一つ前(スラ
イド14)の「1からnを言
う」を少しだけ改造して
作ります。
スライド17のフロー
チャートと、右のフロー
チャートを見比べてどこ
が違うか考えてみよう。

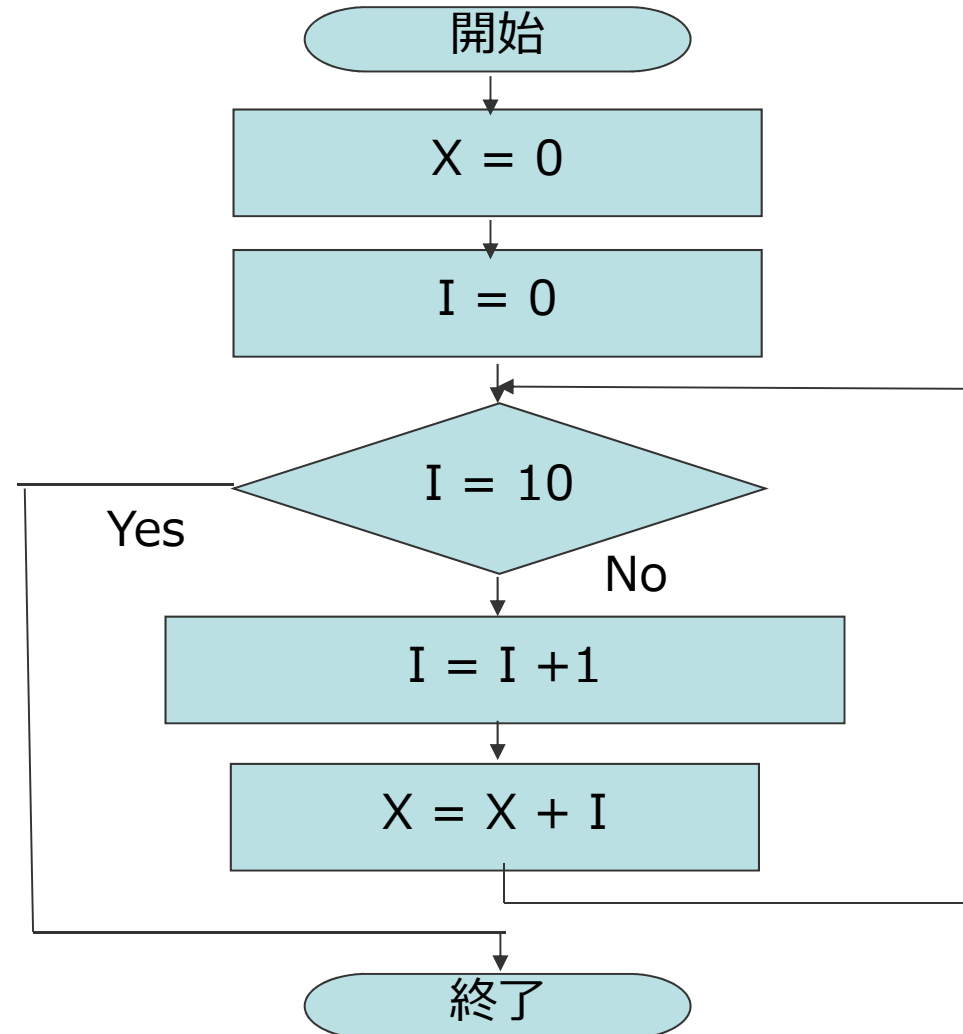

「単純な1からnの合計」のイメージ

理解

1から10までの数を言うプログラムです



$$I = I + 1$$

1,2,3・・・と
数を作る



$$X = X + I$$

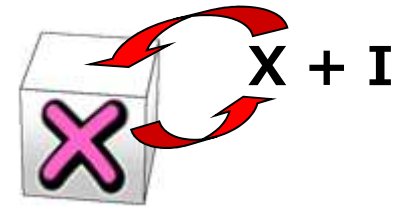

プログラムは、これがIをカチカチ
やって出てきた数をXの内容に足して
いくイメージです。
カチカチしながら、Xの中がどのよう
に変わるか紙に書いてみよう

チャレンジ:単純な2からAまでの偶数の合計

開発

Aの値を入力して、2からA以下の偶数の合計を求めるプログラムを作成してください。

例: A = 6の場合、 $2+4+6$

A = 9の場合、 $2+4+6+8$



ヒント:

Step1:

まず、一つ前(スライド19)の「1から10までの合計」を求めるプログラムを少し改造して、2から10までの偶数を認めるプログラムを作ります。次のスライド(スライド22)を先にみてね

Step2:

次に数をAに入力したあと、その数までの合計を求めるプログラムに改造します。Aを入力することは、スライド8の変数への入力を見て。「その数までの合計」は、スライド19のフローチャートを良く見て、どこで終わりを判断しているかな?。

「単純な1からnの合計」のイメージ

理解



$$I = I + 1$$

1,2,3・・・と
数を作る場合



$$?????????$$

2,4,6・・・と
数を作る場合



$$X = X + I$$

これは同じ。

プログラムは、これがIをカチカチやって出てきた
数をXの内容に足していくイメージは同じです。
Iで偶数を作る方法を考えてみてください。

チャレンジ:5個の数の合計

5個の数を入力して合計を求めるプログラムを作成してください。

開発



ヒント:

5つの数を入力するプログラムです。これに合計する部分を追加してください。

A,B,C,D,Eの変数を使います。



たくさんの数の合計

次からたくさんの数を入力して合計を求めるプログラムをつくっていきます。



今まで、数を入力するのに変数をつくっていききましたが、たくさんの数を入力するには、 $A, B, C, D, E \dots$ と多くの変数を使うのは大変です。

こんな時に配列(リスト)使うと便利です。次から配列(リスト)を学習していきます。

配列(リスト)を作る



変数の中で[リストを作る]
を指定。

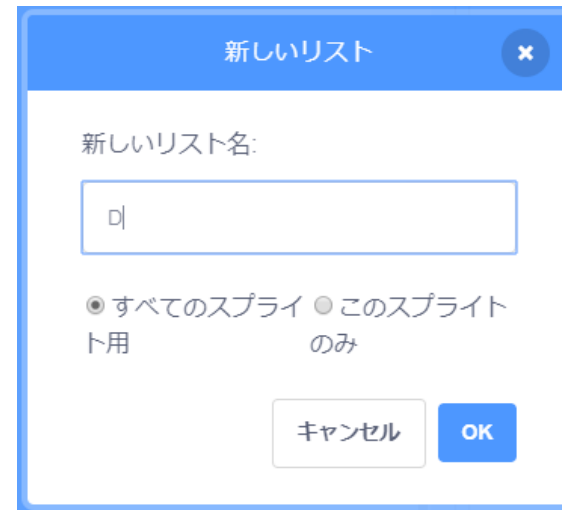
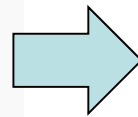

リスト名を指定して作成



配列はDに番号がついているイメージ

おみくじをつくる

理解・打ち込み

配列(リスト)を使っておみくじを作ってみます。

が押されたとき

- D のすべてを削除する
- D の 1 番目に 大吉 を挿入する
- D の 2 番目に 中吉 を挿入する
- D の 3 番目に 小吉 を挿入する
- D の 4 番目に 凶 を挿入する
- D の 5 番目に 大凶 を挿入する

このスプライトが押されたとき

- I を 1 から 5 までの乱数 にする
- D の I 番目 という

D

| | |
|---|----|
| 1 | 大吉 |
| 2 | 中吉 |
| 3 | 小吉 |
| 4 | 凶 |
| 5 | 大凶 |

+ 長さ 5 =

1 1

大吉



動作のイメージは次のスライド(スライド27)を見て

「おみくじを作る」のイメージ

理解・打ち込み



大吉 中吉 吉 凶 大凶
↓ ↓ ↓ ↓ ↓

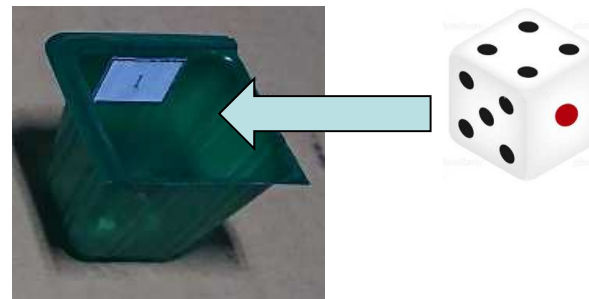

D[1]の内容を言う

チャレンジ: 5回数字を入力してその合計(配列利用)

5個の数を入力して、合計を計算するプログラム
配列を利用します。

開発

入力部分

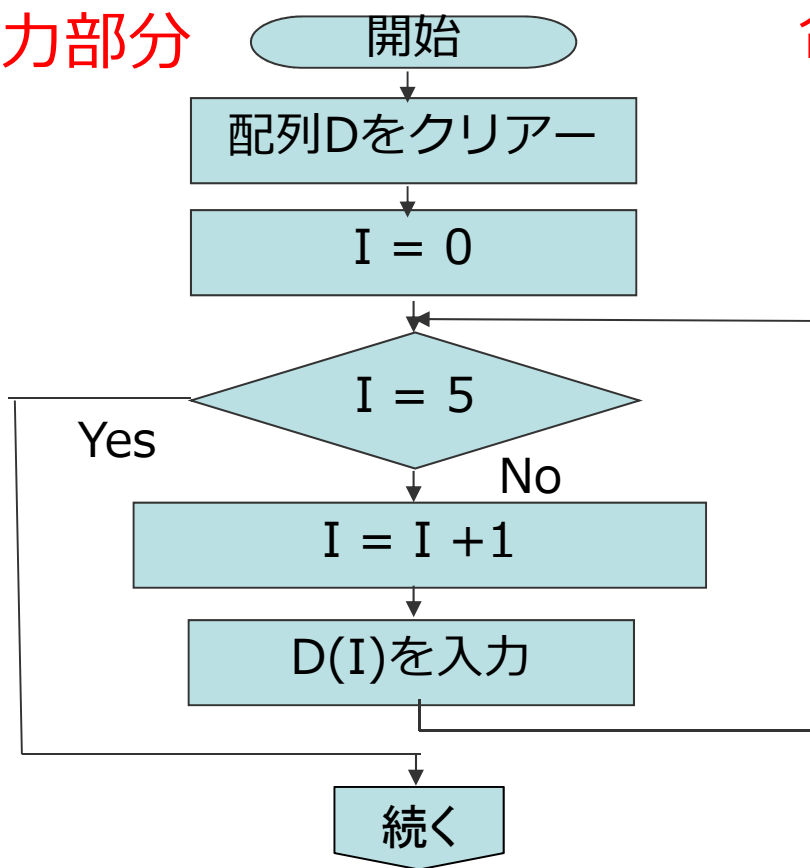

合計部分

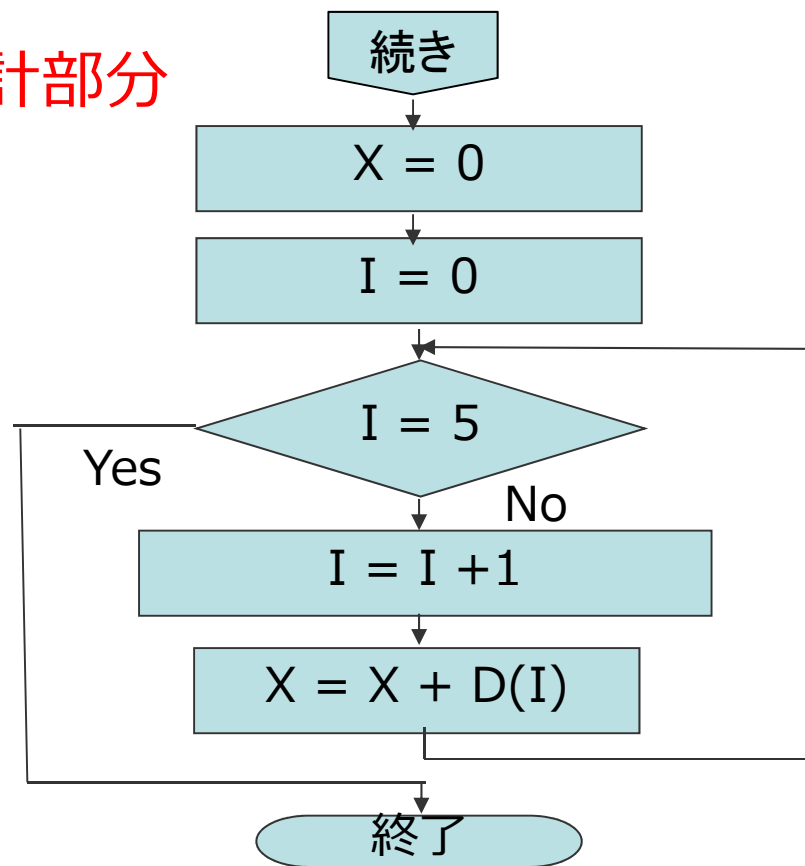

次の2枚のスライドを先に見て

チャレンジ: 5回数字を入力してその合計(配列利用)

入力部分(スライド28の左側)のプログラムです。

開発



```
Scratch script for array initialization:  
1. When green flag clicked (yellow block)  
2. Clear array D (orange block)  
3. Set I to 0 (orange block)  
4. Loop from I = 5 (green block)  
5. Increment I by 1 (orange block)  
6. Ask for input (blue block)  
7. Insert input into array D at index I (orange block)
```



カチカチやりながら、
D[I] を5回入力しているイメージです。



合計のイメージの
次のスライドも見て

この下に、スライド28の右側のプログラムを追加して

チャレンジ: 5回数字を入力してその合計(配列利用)

合計部分のプログラムのイメージです。

開発



カチカチやりながら、
D[I] を5回とりだしています。



おみくじで
使いました。

$$X = X + D[I]$$

D[I] を5回, Xに加えています。

配列に数をセットする方法(1)(2)

理解

配列(リスト)に数をセットする方法にはいくつかあります。ここでは、3つの方法を理解しましょう。

(1) 入力する。
スライド29で説明済み



(2) 配列(リスト)に直接、
数値を入力する。

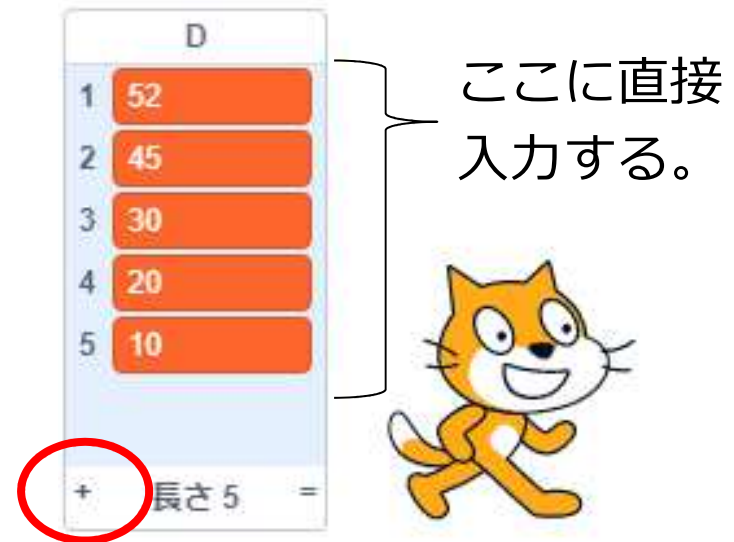

次のスライドで(3)を説明しています。

配列に数をセットする方法(3)

理解・打ち込み

(3) ランダムな数を設定する。

カチカチしながら、1から100の目の出るサイコロを振って数値を入れているイメージです。



次から課題はこれを使って配列(リスト)に数値を設定します。

D[1:5]に数値設定

チャレンジ:配列の中から数を探す(検索)

開発

予め配列D[1]からD[5]まで数を入れておきます。

つぎに変数のAに数を入力して、

その数がD[1]からD[5]にあれば、何番目に入っていたか変数Xにその番号を入れます。

入っていなければ変数Xに0を入れます。



次のスライド(スライド34と35)にヒントがあります。

チャレンジ:配列の中から数を探す(ヒント)

1. あらかじめ配列(リスト)Dに5つの数を入れておきます。
スライド32のプログラムを使います。

2. 変数Xに見つからなかった時のために0を初めに入れます。



← 0

3. 変数Aに探す数を入力します。



4. 変数Iをカチカチしながら,D[I]とAの内容を比較します。
もし等しければ、I(何番目かの番号)の値をXに入れます。

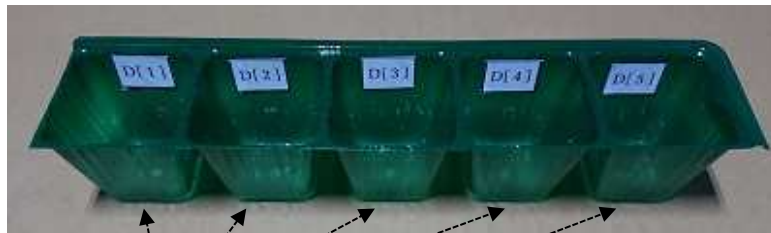

順番に比較していく。

チャレンジ:配列の中から数を探す(ヒント)

検索部分

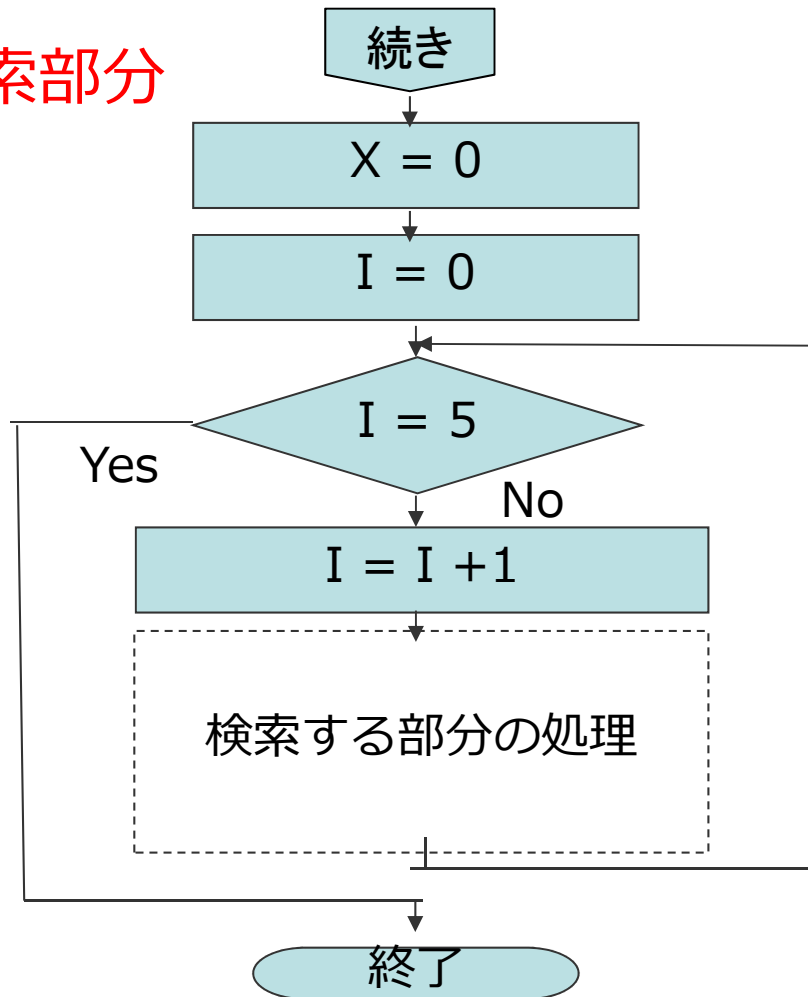

検索する部分の処理は

数のAに数を入力して、AがD[I]と等しければ、何番目に入っていたか変数Xにその番号を入れます。

補足:

合計部分の前には、スライド31/32のどれから方法使って、配列に数値を入れておきます。

数の並び替えの作業の説明

予め配列D[1]からD[5]まで数を入れておきます。

この中の数を小さい順番に並び替えて配列D[1]からD[5]に入れなおしてください。

これが最後の課題です。できると思う人は、いきなり開発してもいいです。

少し難しいと思う人は、次の課題を順番にやってみましょう。

- ・ 配列の中の一番小さい数を見つける
- ・ 配列の中の一番小さい数を、配列の先頭に入れる。
- ・ 二重のループを使う
- ・ 並び替えの開発

理解



配列の中の一番小さい数を見つける

予め配列D[1]からD[5]まで数を入れておきます。

その中で一番小さな数をXに入れます。

次のスライド(スライド38)にヒントがあります。

開発



配列の中の一番小さい数を見つける(ヒント)

見つける部分

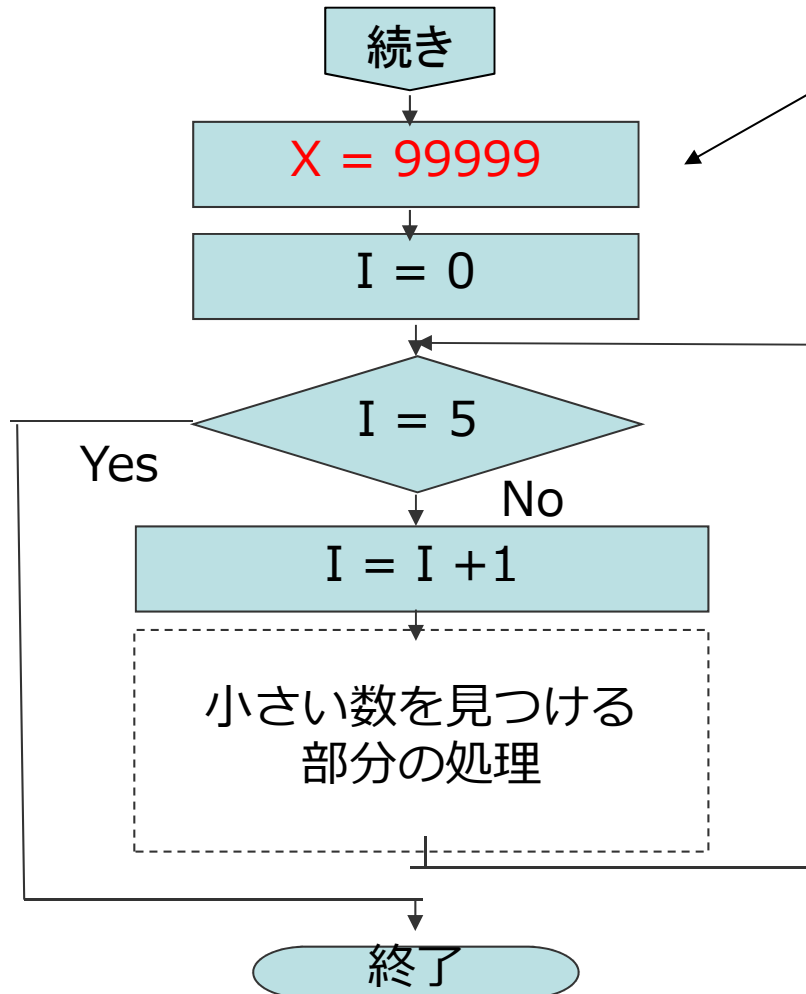

ポイント

変数 X にあらかじめ、配列に無いような大きな数を入れておきます。

小さい数を見つける部分の処理は

X には常に一番小さい数が入っていると考えます。

X の中の数と $D[I]$ を比較して、 $D[I]$ の方が小さければ X にその $D[I]$ を入れます。

配列の中の一番小さい数を配列の先頭に入れ替える

予め配列D[1]からD[5]まで数を入れておきます。その中で一番小さな数を配列の先頭(D[1])に入るように入れ替えます。

開発

次のスライド(スライド40/41/42)にヒントがあります。

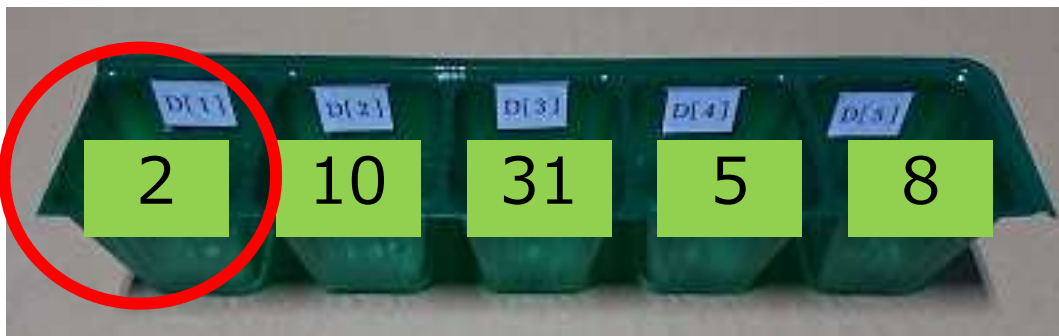

プログラムを実行した後は、

一番小さい数がD[1]に入ります。但し、配列には元の配列にあったすべての数が残っています。

配列の中の一番小さい数を配列の先頭に入れ替える

ヒント: プログラムの考え方 (実際に紙に数値を書いてやってみよう)

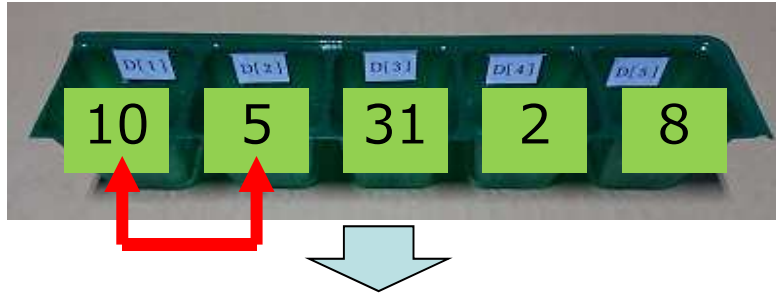

1番目と2番目を比較して5の方が小さいので入れ替え

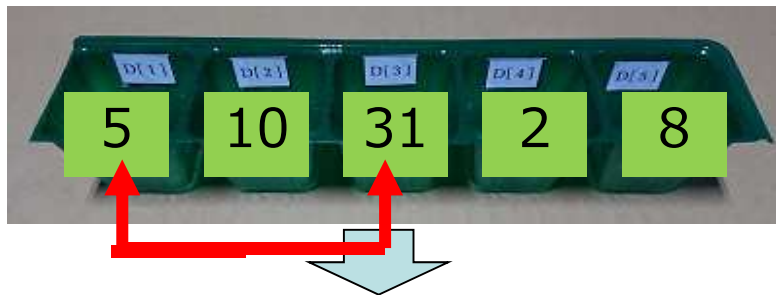

1番目と3番目を比較して5の方が小さいので入れ替えない

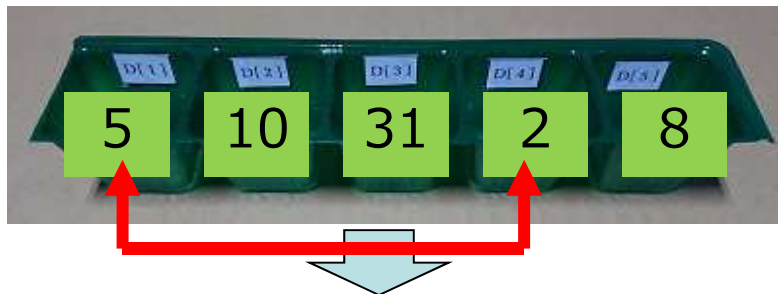

1番目と4番目を比較して2の方が小さいので入れ替え



1番目と5番目を比較して2の方が小さいので入れ替えない

配列の中の一番小さい数を配列の先頭に入れ替える

ヒント: 数の入れ替え

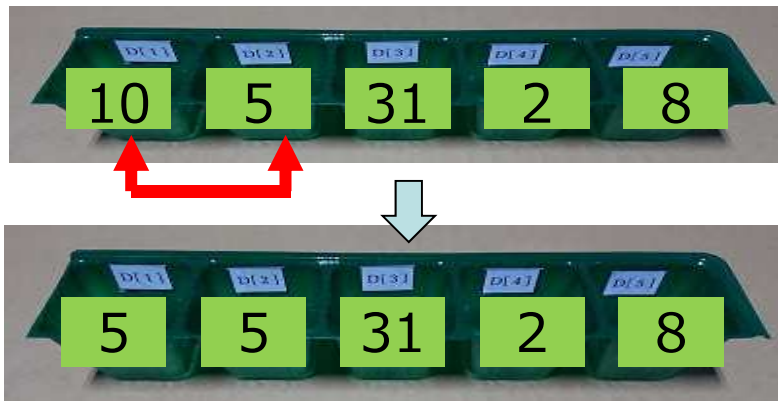

1番目と2番目の入れ替え



いきなり入れ替えると10が
残らない

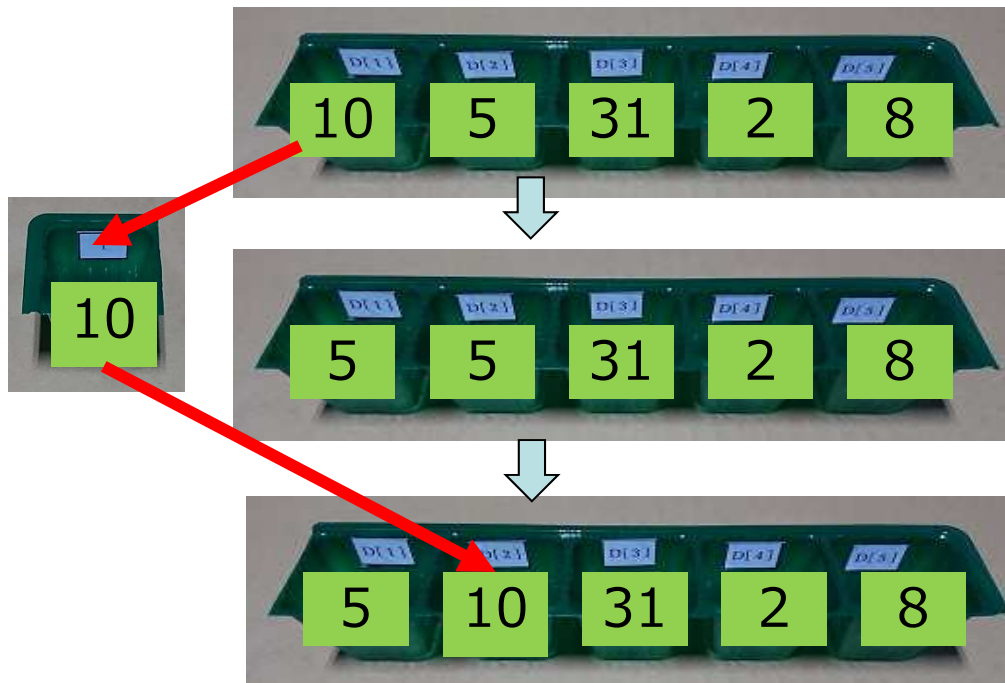

入れ替え先の数を別の変数
に保存しておき、それを後
で戻す



配列の中の一番小さい数を配列の先頭に入れ替える

入れ替える部分

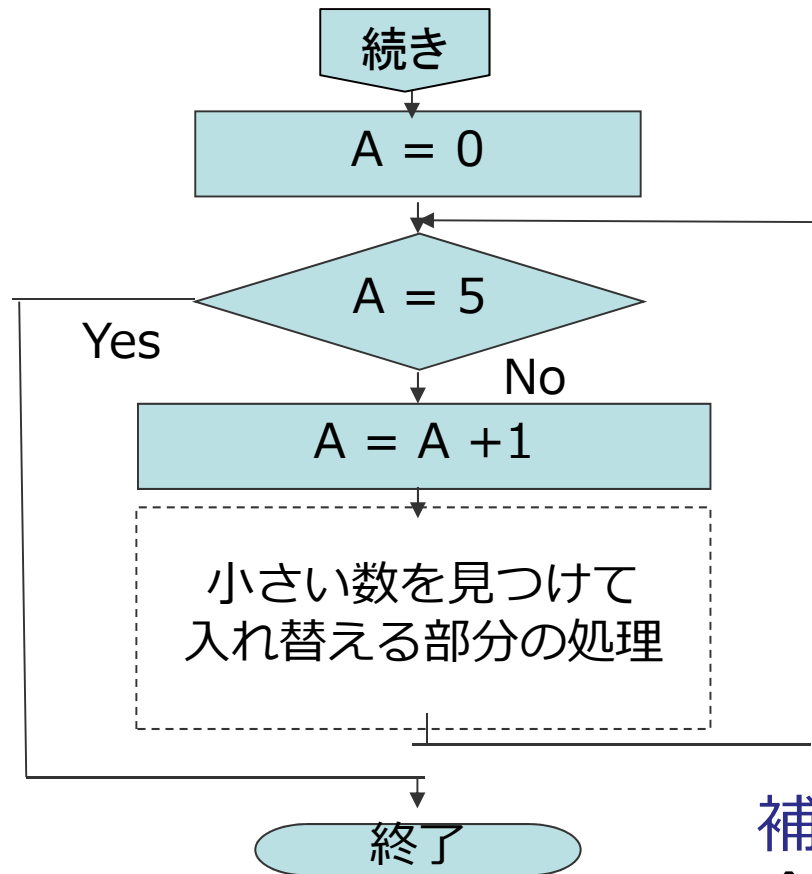

小さい数を見つけて
入れ替える部分の処理は

D[1]には常に一番小さい数が入っていると考えます。
D[1]の中の数とD[I]を比較して、D[I]の方が小さければD[1]とD[I]を入れ替えます。

ポイント:

ちょっとおかしいけど初めはD[1]とD[1]比較します。

補足

今までは、配列の番号はIという変数を使っていましたが、ここではAという変数を使っています。

二重繰り返し返しに挑戦

理解・打ち込み

予め配列D[1]からD[5]まで数を入れておきます。
初めにD[1]からD[5]までの数
次にD[2]からD[5]までの数
その次にD[3]からD[5]までの数
その次の次にD[4]からD[5]までの数
最期にD[5]までの数を言うプログラムを作ります。

スライド44にプログラム
スライド45にフローチャート
スライド46に解説
があります。



二重繰り返しに挑戦

理解・打ち込み

補足:二重に言う部分の前には、スライド31/32のどれかの方法使って、配列に数値を入れておきます。

二重に言う部分



二重に言う部分

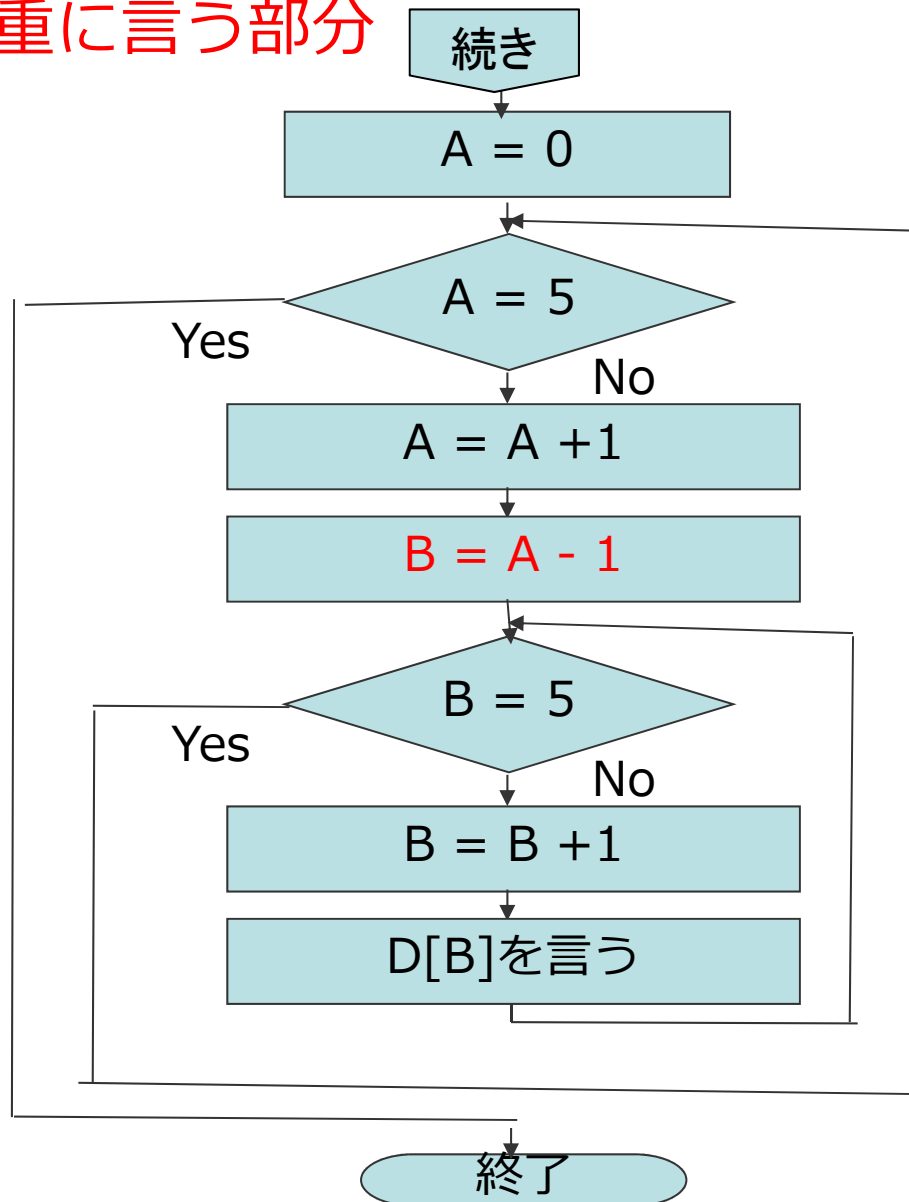

フローチャートはごちゃごちゃしていますが、プログラムで見ると、
Aを使った大きな繰り返しの中にBを使った繰り返しが入っている形になります。



二重繰り返しに挑戦

二重に言う部分

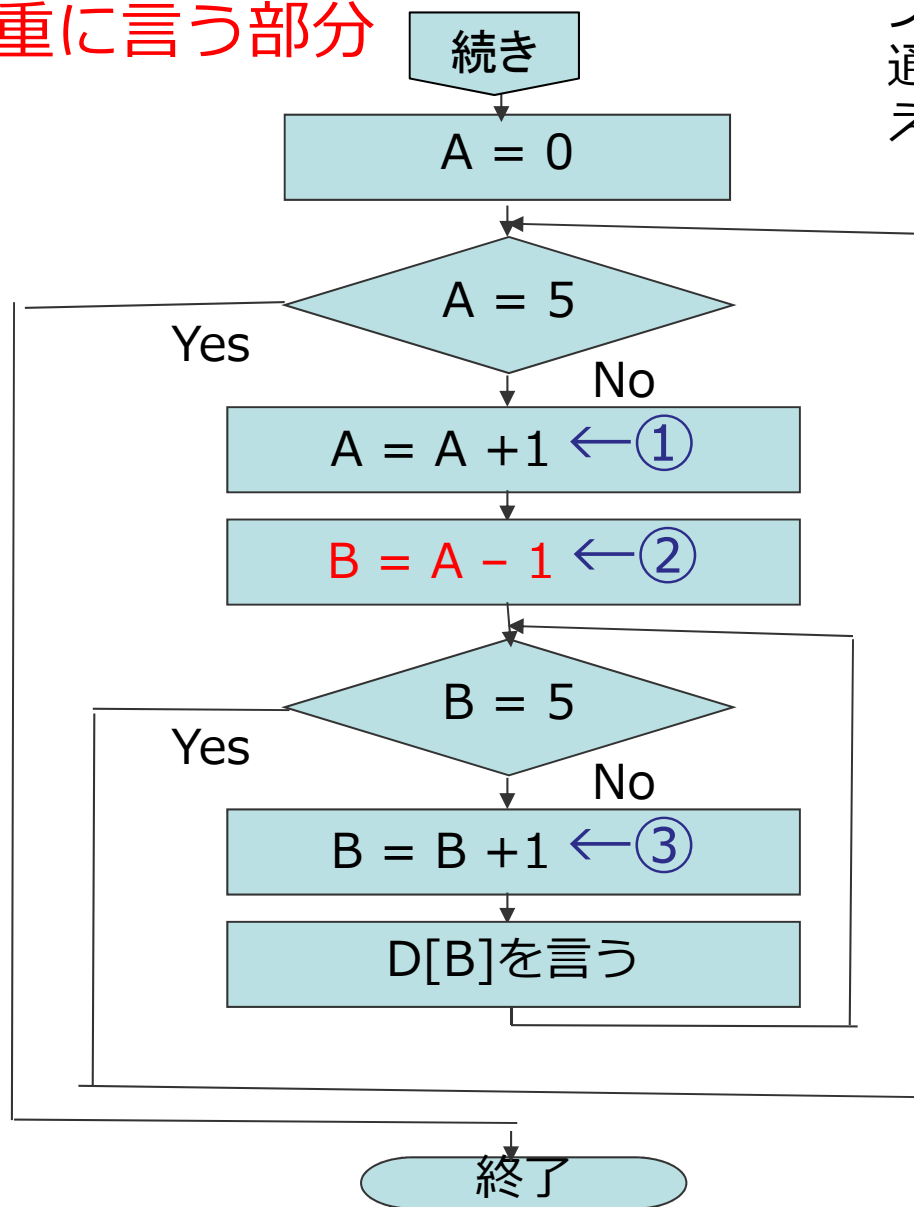

プログラムを動かすと①②③のどこを
通って、AとBがどのように変わるか考
えてみましょう。

| 通る場所 | A | B |
|---------|---|---|
| ① | 1 | ? |
| ② | 1 | 0 |
| ③ | 1 | 1 |
| ③ | 1 | 2 |
| ③ | 1 | 3 |
| ③ | 1 | 4 |
| ③ | 1 | 5 |
| ① | 2 | 5 |
| ② | 2 | 1 |
| ③ | 2 | 2 |
| ③ | 2 | 3 |
| ③ | 2 | 4 |
| 続いていきます | | |

最期のチャレンジ:数の並び替え

開発

予め配列D[1]からD[5]まで数を入れておきます。この中の数を小さい順番に並び替えて配列D[1]からD[5]に入れなおしてください。

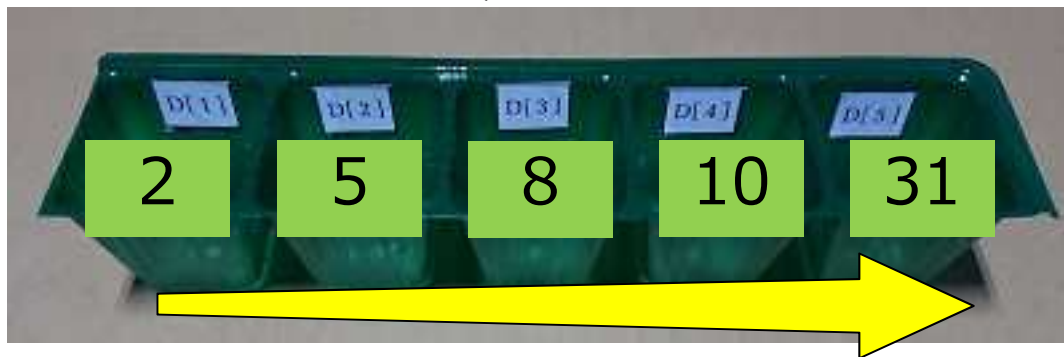
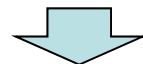

プログラムを実行した後は、数が大きくなるように入れ替えが行われています。

次のスライド(スライド48/49)にヒントがあります。

最期のチャレンジ:数の並び替え

ヒント: プログラムの考え方: 「配列の中の一番小さい数を配列の先頭に入れ替える(スライド37)を繰り返し実施(実際に紙でやってみよう)

1回目

D[1]からD[5]で一番小さい数を配列の先頭D[1]に入れ替える



2回目

D[1]に一番小さい数がいっているので、D[2]からD[5]で一番小さい数を配列のD[2]に入れ替える

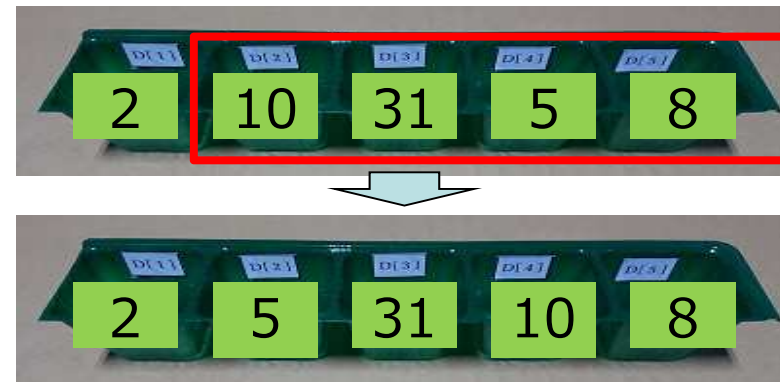

3回目

D[3]からD[5]で一番小さい数を配列のD[3]に入れ替える

3回目

D[4]からD[5]で一番小さい数を配列のD[4]に入れ替える

最期のチャレンジ:数の並び替え

プログラムは①「二重繰り返りに挑戦」の中に、②「配列の中の一番小さい数を配列の先頭に入れ替える」を組み込んだものになります。

ポイント:

②のプログラムの場合は、一番小さな数が入る配列はD[1]に固定されていました。並び替えの場合は、これが変わっていきます。右のフローチャートでIを追加したので、これを利用して開発してみてください。

並びかえの部分

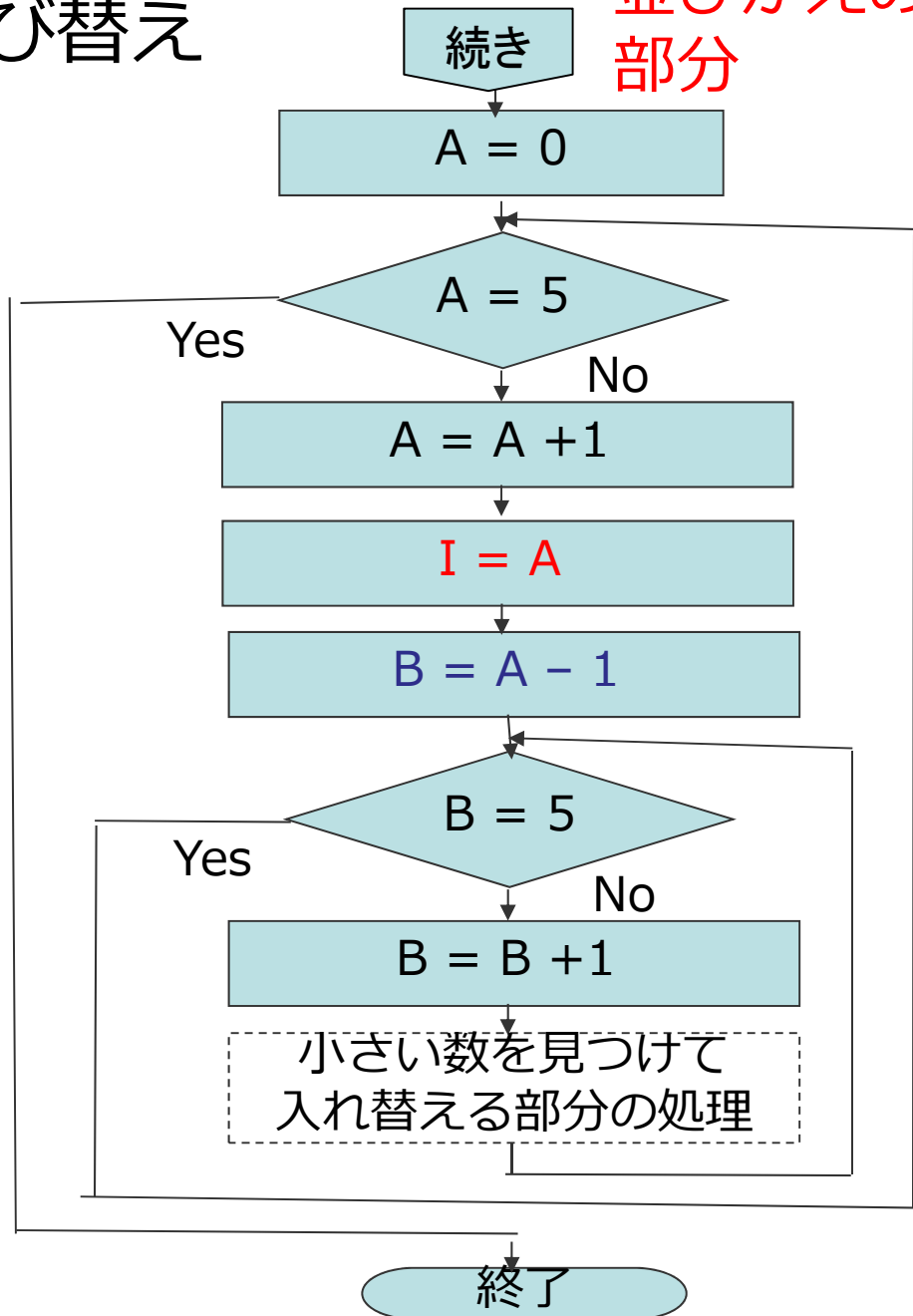

発展課題1: 沢山の数の並び替え

開発

配列に入れる数の個数Aを入力し、配列にA個のランダムな数を設定してから、この配列の中の数を小さい順番に並び替えてください。

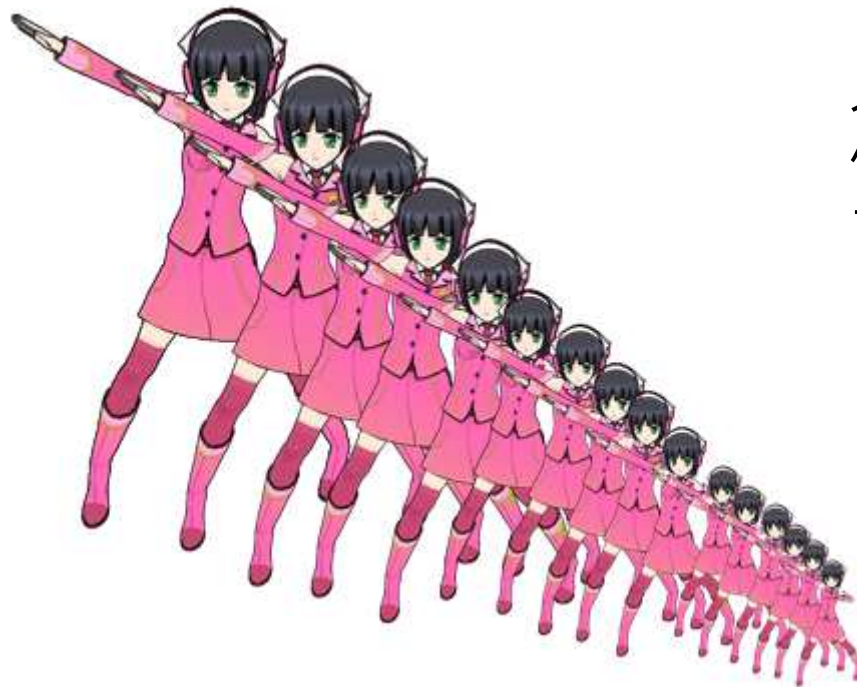

ヒント:
スライド32の方法で、配列にA個のランダムな数を設定します。

発展課題2:並び替えの無駄を省く

開発

「最期のチャレンジ:数の並び替え」のプログラムは、「二重繰り返しに挑戦」のプログラムを改良したため、他えば $A=5$, $B=5$ の時はすでに並び替えが終っているのに、無駄な処理をしているようなことがあります。

この無駄を省いたプログラムを考えてみましょう。

発展課題3:いろいろな並び替えの方法

開発

並び替えにはいろいろなソートの方法があります。今回開発した方法は、「選択ソート」という方法です。

他にいろいろな並び替えの方法がありますが、Webで「バブルソート」を調べて、プログラムを開発してみてください。